

# REFLECTOR SOLAR SARIN 100W

Ficha Técnica

LED  
concept®



## Descripción:

Luminario autónomo tipo reflector, con panel y tecnología LED, sistema de control y batería integrados dentro del luminario; apto para uso en entornos remotos alejados de la red eléctrica; resistente a la corrosión. De fácil instalación y conexión. Incluye control remoto y accesorios. Esmaltado en color negro.

## Características Eléctricas:

Código:	RF10065CXN
Potencia:	100W
Ángulo de apertura:	90°
Temperatura de trabajo:	-30°C a 60°C
Capacidad batería:	3.2V 24AH
Potencia panel:	6V 20W

## Características Lumínicas:

Código:	RF10065CXN
Temperatura de color:	6500K
Flujo luminoso:	5,000LM
Vida útil:	25,000 Hrs

# REFLECTOR SOLAR SARIN 100W

## Ficha Técnica

### Dimensiones:

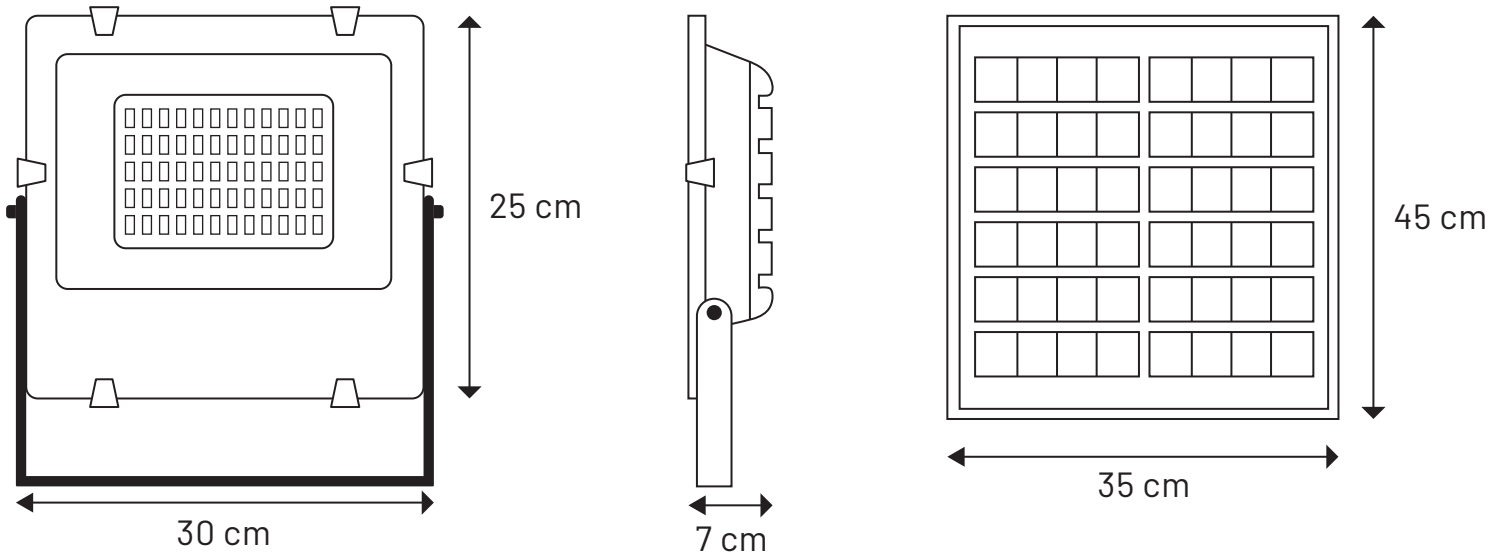

### Complementos:

	Reflector	Panel
Piezas por caja:	10 pz	10 pz
Peso por caja:	20 Kg	22 Kg
Medidas por caja (cm):	43 x 33 x 55	50 x 31 x 39
Garantía:	2 años	

### Características Físicas:

Colores:	Negro
Montaje:	Muro
Difusor:	Cristal claro
Material:	Aluminio

### Aplicaciones:

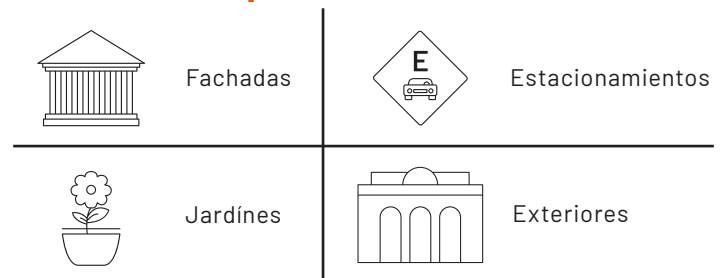

### Instrucciones Control Remoto



**ON:** Encender.

**OFF:** Apagar.

**AUTO:** Se enciende por la noche automáticamente mediante el control de la luz.

**++:** Aumentar el brillo

**--:** Reducir el brillo

**3H:** Enciende al oscurecer, se apaga automáticamente después de 3 horas.

**5H:** Enciende al oscurecer, se apaga automáticamente después de 5 horas.

**8H:** Enciende al oscurecer, se apaga automáticamente después de 8 horas.